

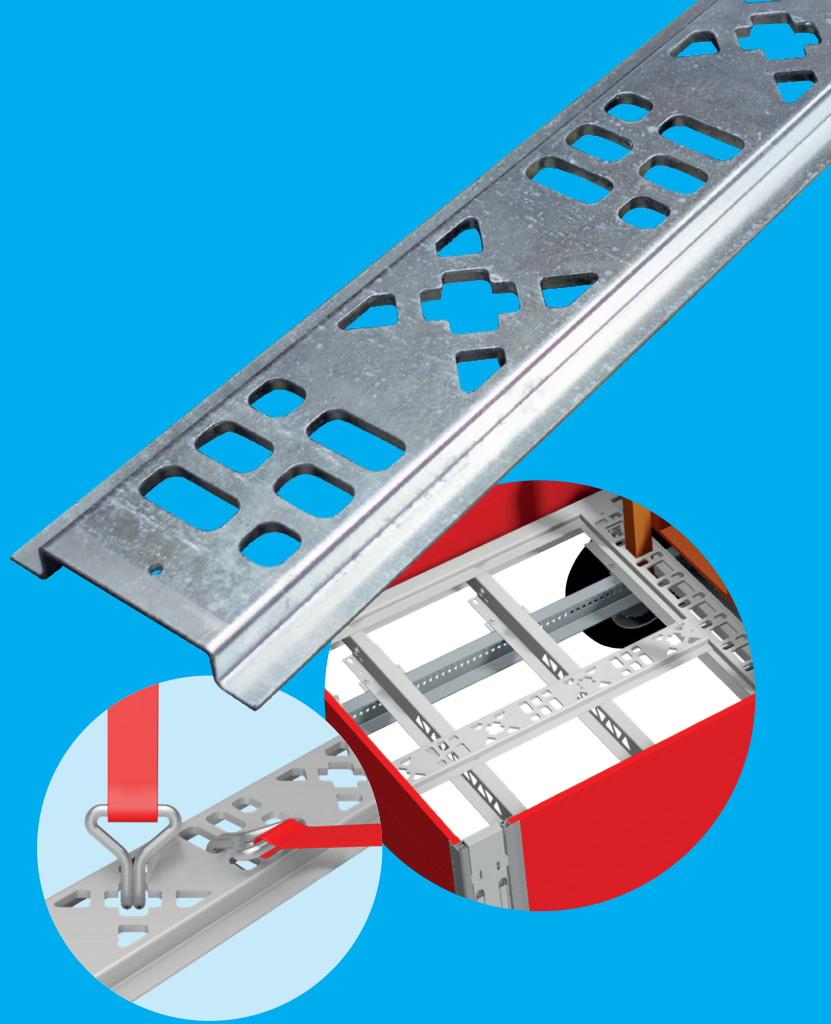

Der Wert liegt im Detail.  
Le sens du détail.

# Multi-X -Schiene



## SICHERE, LADUNGSSICHERUNG AUF DER GANZEN BRÜCKE

Mit den **Multi-X**-Schiene wird Ladungssicherung ein Teil der Fahrzeugkonstruktion.

## EN TOUTE SÉCURITÉ, UN SYSTÈME D'ARRIMAGE PAR VERROUILLAGE, SUR TOUT LE PONT

Avec les rails **Multi-X**, l'arrimage de charges devient partie intégrante de la construction du véhicule.



Die Bodenzurrschiene Multi-X ist die optimale Ergänzung zum MultiSave-Querträger und dient der zusätzlichen Ladungssicherung sowohl in kundeneigenen Aufbauten.

Die Montage in die Bodengruppe erfolgt vorzugsweise in Fahrzeug-Längsrichtung durch Verschweißen mit den Querträgern.

Mit Multi-X haben Sie die Möglichkeit der Gurtabspannung nicht nur längs und quer zur Fahrtrichtung sondern auch diagonal.

Le rail d'arrimage au sol Multi-X est la connexion optimale à la traverse MultiSave et est utilisé pour l'arrimage de charges dans des structures de pont spécifiques au client.

L'assemblage au plateau du plancher est de préférence réalisé dans la direction longitudinale du véhicule par soudage aux traverses.

Avec Multi-X, vous avez la possibilité de tendre des sangles non seulement sur la longueur et la largeur mais aussi en diagonale

SWISS  DESIGN

# PWP Multi-X

## Technische Daten Données techniques

### Multi-X Bodenzurrschiene

Stahl roh/microZINQ® 5.  
Schweißbar/schraubbar mit Senkkopfschrauben M8. Zertifiziert nach DIN EN 12640, zugelassen als Zurrpunktanschlag für eine maximale Belastung von 2000 daN.

### Rail d'arrimage de pont Multi-X

Acier brut/microZINQ® 5  
Soudable / vissable avec vis à tête fraisée M8. Certifié selon DIN EN 12640, homologué comme butée de point d'arrimage pour une charge maximale de 2000 daN.

Bezeichnung / Description	Variante	Länge / Longueur [mm]	Gewicht / Poids [kg]	Bodenabsenkung (t) / Abaissement du plancher (t) [mm]	Artikelnummer No. d'article
individuell einkürzbar peut être raccourci individuellement	roh / brut	2400	22,72	27 + 3	<a href="#">605646486 SU</a>
individuell einkürzbar peut être raccourci individuellement	microZINQ® 5	2400	22,72	27 + 3	<a href="#">605646485 SU</a>
individuell einkürzbar peut être raccourci individuellement	roh / brut	2400	23,18	31 + 3	<a href="#">605646497 SU</a>
individuell einkürzbar peut être raccourci individuellement	microZINQ® 5	2400	23,18	31 + 3	<a href="#">605646498 SU</a>
individuell einkürzbar peut être raccourci individuellement	roh / brut	2400	24,19	40 + 3	<a href="#">605646489 SU</a>
individuell einkürzbar peut être raccourci individuellement	microZINQ® 5	2400	24,19	40 + 3	<a href="#">605646488 SU</a>

**MULTI-X  
BODENZURRSCHIENEN  
MIT 23 MM UND 34 MM  
BODENABSENKUNG SIND  
AUF ANFRAGE  
ERHÄLTlich.**

**RAILS D'ARRIMAGE  
MULTI-X AVEC ABAISSEMENT  
DU PLANCHER DE 23 MM ET  
34 MM DISPONIBLES SUR  
COMMANDE**

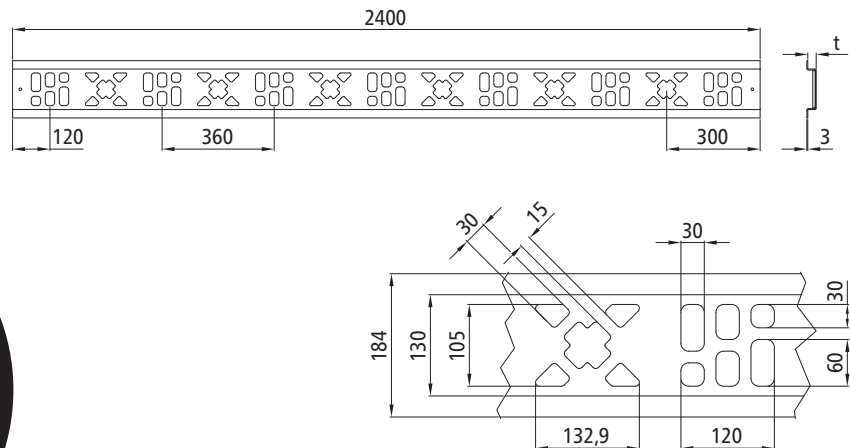

Lassen Sie sich von unserem Verkaufsteam informieren :  
Informez-vous auprès de notre équipe de vente :  
+41 (0)26 662 71 11 - [vente@pwp-sa.ch](mailto:vente@pwp-sa.ch)

